

Тележка контейнерная ТК-1500-073М

Назначение: транспортировка авиационных контейнеров и поддонов.

Общий вид

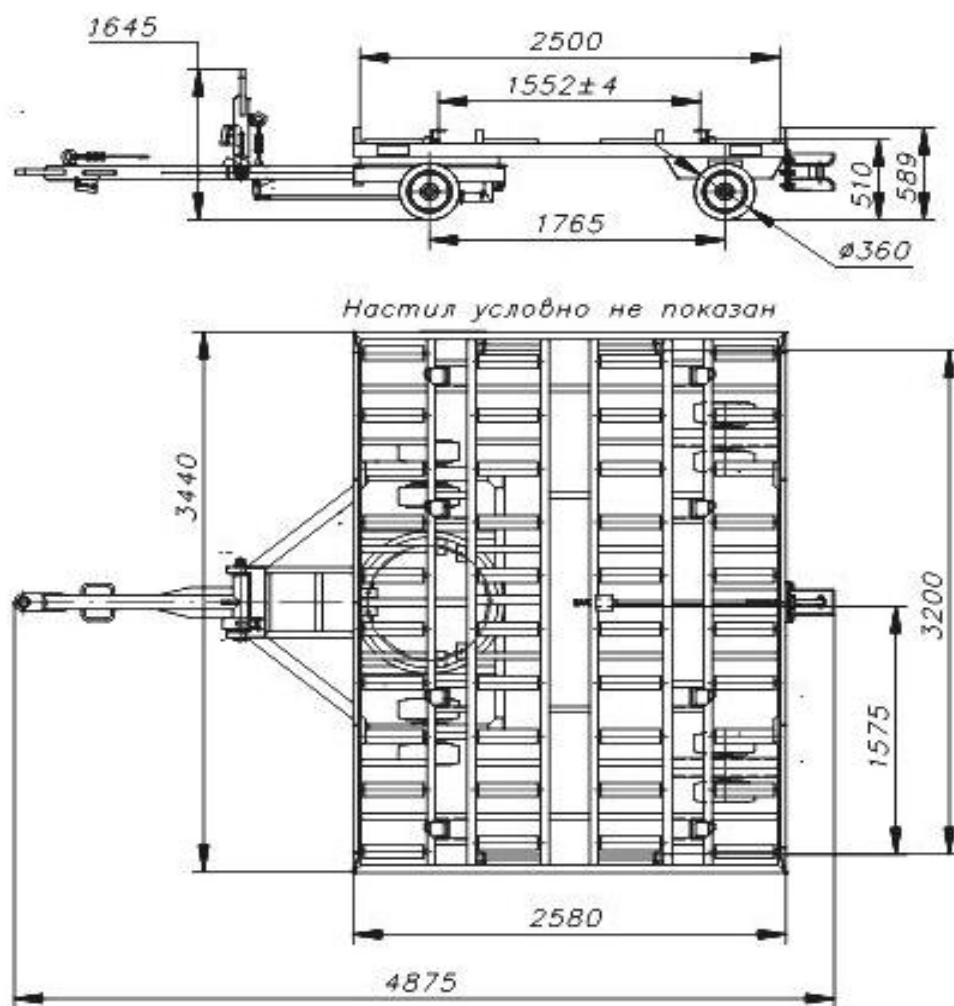

Основные параметры и размеры

Тележка изготавливается в исполнении "У" категория I, ГОСТ 15150-69.

Габаритные размеры, мм, не более:

• длина с опущенным водилом	4875
• длина с поднятым водилом	3656
• ширина	3440
• высота	589
• высота с поднятым водилом	1645

Размеры грузовой платформы:

• расстояние между упорами, мм, не более	3200; 1575 ± 2; 1552 ± 4
• длина × ширина, мм, не менее	3200 × 2500
• высота, мм, не более	510

Грузоподъёмность, кг, не более 7000

Масса, кг, не более 1600



Скорость передвижения на аэродромах с искусственным покрытием, км/час, не более	25
Минимальный радиус разворота, мм, не более	2300
Колесо (сплошной массив), диаметр × ширина, мм	360 × 195
Сцепное устройство	ручное, стандартное, с подпружиненным шкворнем
Стояночный тормоз	механический, фиксированный, с блокировкой передних колёс, с приводом от водила; для безопасной работы водило оборудовано резиновым отбойником
Поворотные подшипники переднего моста	оригинальные, разработаны и изготовлены ЗАО «Универсал-Аэро», имеют маслёрки для смазки
Фиксация контейнеров и грузовых поддонов при транспортировке осуществляется специальными упорами	

Фото тележки ТК-1500-073М

