

Тележка контейнерная ТК-1500М

Назначение: транспортировки авиационных багажных контейнеров типа LD2, LD3 и LD3-45 с размерами оснований 1534 x 1196 и 1534 x 1562 мм.

Тележка соответствует техническим требованиям к оборудованию для наземного обслуживания в аэропортах (АНМ 910; 911; 965).

Общий вид

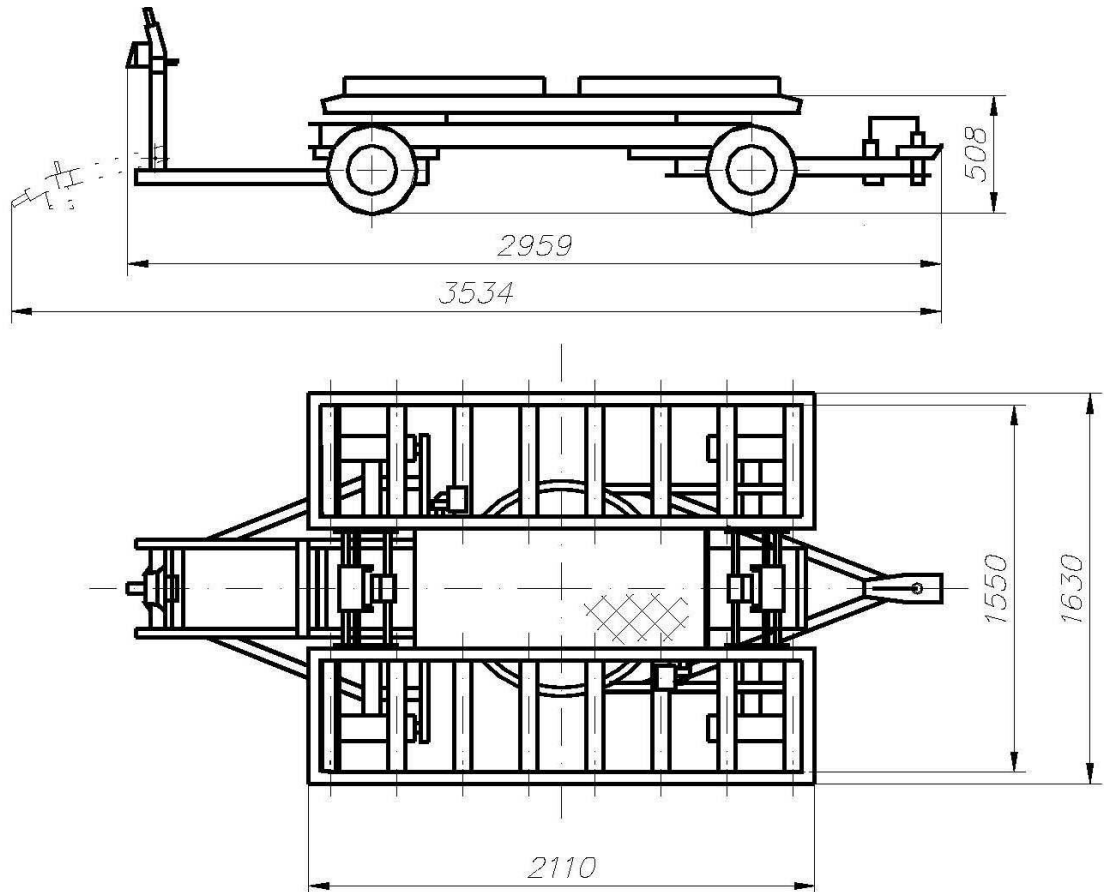

Основные параметры и размеры

Тележка изготавливается в исполнении "У" категория I, ГОСТ 15150-69.

Габаритные размеры, мм, не более:

• длина с опущенным водилом	3534
• длина с поднятым водилом	2959
• ширина	1630
• высота с опущенным водилом	558
• высота с поднятым водилом	850

Размеры грузовой платформы:

• расстояние между скобами, фиксирующими контейнер, мм, не менее	1575; 1207
• длина и ширина платформы, мм, не менее	2100 × 1550
• высота платформы, мм, не более	508

Грузоподъёмность, кг, не более

1500

Масса, кг, не более

580



ЗАО «Универсал-Аэро»
125363, г. Москва, Строительный проезд, 7
Тел./факс: +7 (499) 492-67-75, 492-67-81
e-mail: universal@asvt.ru
www.universal-aero.ru

Скорость передвижения на аэродромах с искусственным покрытием, км/час, не более	25
Минимальный радиус разворота, мм, не более	2900
Колесо (сплошной массив), диаметр × ширина, мм	360 × 115
Количество роликов на грузовой платформе, шт	16
Стояночный тормоз	механический, фиксированный, с блокировкой передних колёс, с приводом от водила; водило оборудовано резиновым отбойником для безопасной работы
Поворотные подшипники переднего моста и грузовой платформы	оригинальные, разработаны и изготовлены ЗАО «Универсал-Аэро», имеет маслёрки для смазки
Верхняя платформа вращается вокруг собственной оси на специальном подшипнике; конструкция тележки позволяет фиксировать платформу через каждые 90	
Фиксатор платформы имеет ножной привод	
Фиксация контейнеров LD3 и LD3-45 при транспортировке осуществляется двумя автоматическими замками, а контейнеров LD2 - автоматическим замком и ручным фиксатором	

Фото тележки ТК-1500МА

