

Тележка контейнерная ТК-1500МА

Назначение: транспортировка авиационных контейнеров и поддонов.

Общий вид

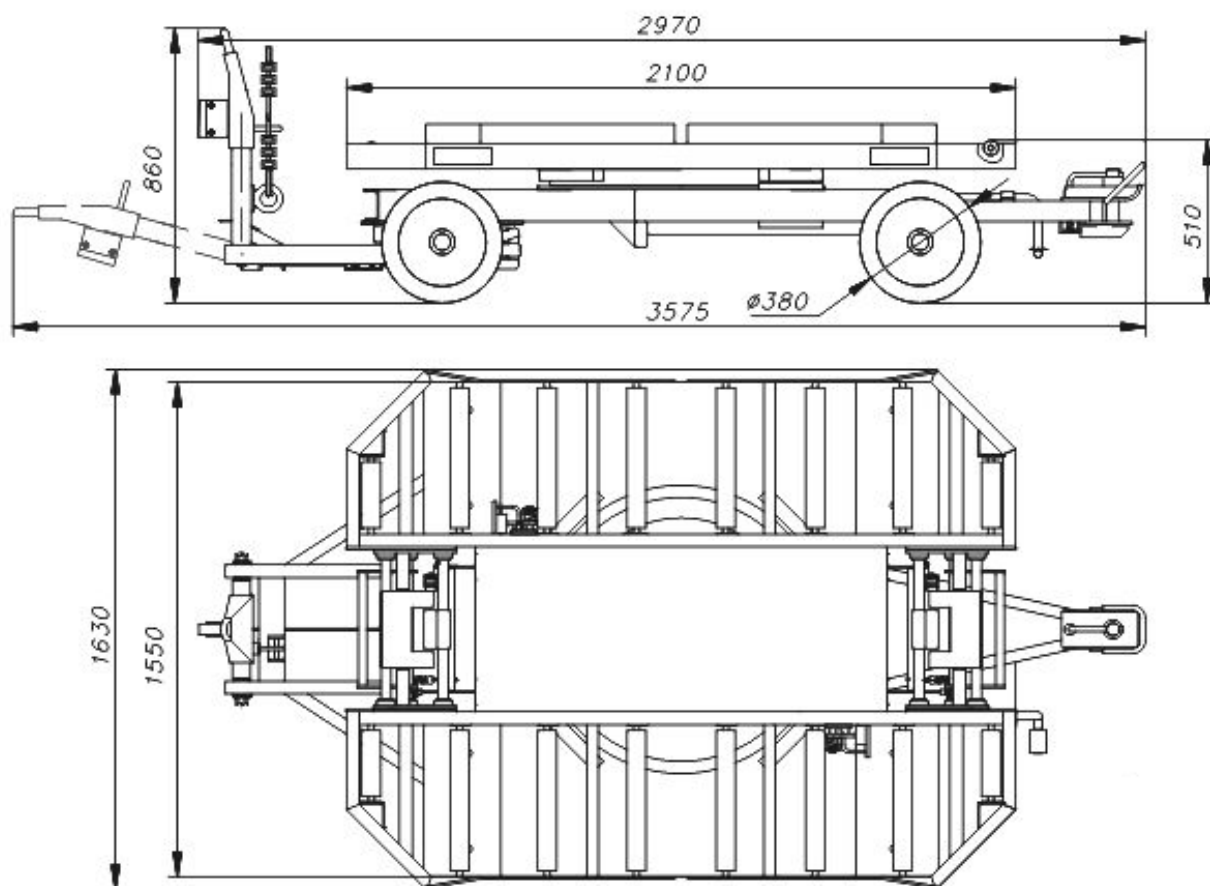

Основные параметры и размеры

Габаритные размеры, мм, не более:

| | |
|------------------------------|------|
| • длина с опущенным водилом | 3575 |
| • длина с поднятым водилом | 2970 |
| • ширина | 1630 |
| • высота с опущенным водилом | 558 |
| • высота с поднятым водилом | 860 |

Размеры грузовой платформы:

| | |
|--|-------------|
| • расстояние между скобами, фиксирующими контейнер, мм, не менее | 1575; 1207 |
| • длина × ширина, мм, не менее | 2100 × 1550 |
| • высота грузовой, мм, не более | 510 |

Грузоподъёмность, кг, не более 1500

Вес, кг, не более 700

Скорость передвижения на аэродромах с искусственным покрытием, км/час, не более 25

Минимальный радиус разворота, мм, не более 2900

Колесо (сплошной массив), диаметр × ширина, мм 380 × 112



Сцепное устройство

ручное, стандартное, с подпружиненным шкворнем

Стояночный тормоз

механический, фиксированный, с блокировкой передних колёс и приводом через водило; для безопасной работы водило оборудовано резиновым отбойником

Поворотный подшипник грузовой платформы и переднего моста

оригинальные, разработаны и изготовлены ЗАО «Универсал-Аэро», имеет маслёрки для смазки

Фото тележки ТК-1500МА

